

# CUTTER TITANE 40-2 / 45V



## TITANE 40-2 / 45V

- \* **Construcción íntegra en acero inox 18/10.**
- \* **2 motores con 2 velocidades.**
- \* **Mandos de bajo voltaje (24 volts).**
- \* **Cuba en inox fundido (espesor 1 a 2 cm).**
- \* **Cabezal de 6 cuchillas.**
- \* **Ajuste máximo la cuba y las cuchillas gracias a la rigidez de la bancada y la cuba.**
- \* **El mínimo espacio entre la tapa y la cuba permite una rápida fabricación sin calentamiento de las masas.**
- \* **Construida bajo normas de higiene y seguridad "CEE/89/392 y 93/68".**



Vista trasera



Perfecto acabado de los ángulos redondeados

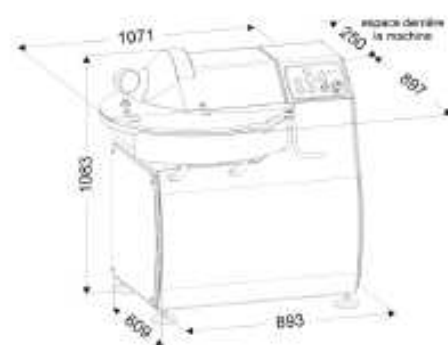

Dimensiones

MODELOS	POTENCIA MOTOR CUBA	VELOCIDAD R.p.m.	POTENCIA MOTOR CUCHILLAS	CAPACIDAD	PESO
TITANE 40-2	0,65-0,8 CV (0,47 - 5,8 Kw)	CUBA: 8/16 CUCHILLA:1500/3000	6-8 CV	40 L	380 Kg
TITANE 45V	0,65-0,8 CV	CUBA: 8/16 CUCHILLA:1000 a 3600 MEDIANTE VARIADOR	15 CV (11Kw)	40 L	395 Kg

### GIMENEZ 2000 MAQUINARIA ALIMENTACION S.L.

CENTRAL: c/Electricidad nº12. 28918 Leganés (Madrid)  
Tel: +34.916.437.393 · Fax: +34.916.435.573 · e-mail: administracion-madrid@gimenez2000.com

SUCURSAL BADAJOZ: Pol. Ind. Los Caños. C/ Caya nº 15. 06300 Zafra (Badajoz)

Tel. y Fax: +34.924.555.026 · e-mail: administracion-zafra@gimenez2000.com

SUCURSAL SALAMANCA: SERVITEC GUIJUELO S.L.

Pol. Ind. Agroalimentario, sector 3.1.1, nave 8  
37770 Guijuelo (Salamanca)